

**HELMAN**

## VÁLVULA DE CHEQUE EN HIERRO ANTIGOLPE DE ARIETE



## DESCRIPCIÓN

- CUERPO EN HIERRO FUNDIDO
- INTERNOS EN BRONCE
- EXTREMOS BRIDADOS ANSI 125 -150
- PRESIÓN DE TRABAJO 150 PSI
- TEMPERATURA DE TRABAJO 120°C
- TAMAÑO DISPONIBLE 2" A 10"
- USO: AGUA Y LIQUIDOS LIVIANOS

### LISTADO DE COMPONENTES

CUERPO	HIERRO FUNDIDO	ASTM A126
BUJE	BRONCE	ASTM B62
RESORTE	ACERO INOXIDABLE	AISI 304
ASIENTO	BRONCE	ASTM B62
ANILLO	BRONCE	ASTM B62

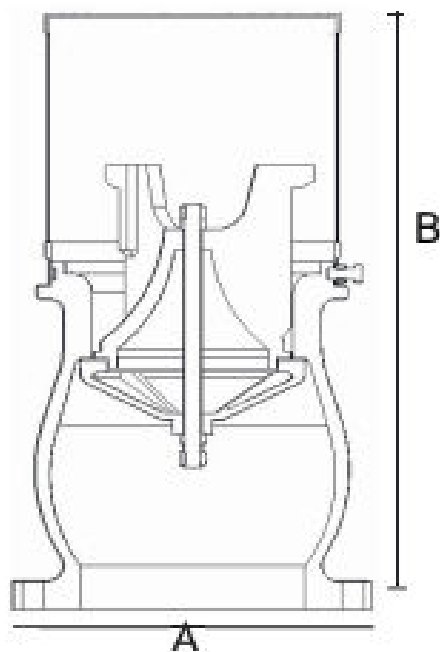

DIMENSIONES		
DN	A(mm)	B(mm)
3"	109	154
4"	139	196
6"	230	305
8"	345	472
10"	407	695

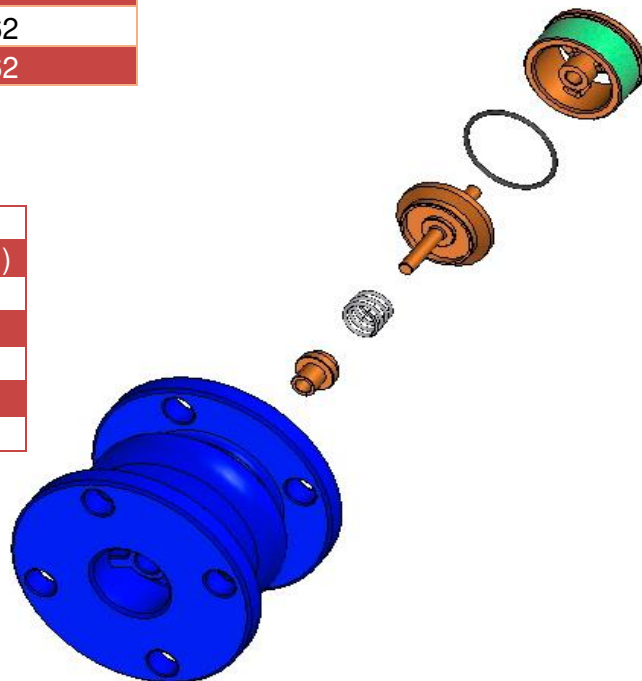



## VÁLVULA DE CHEQUE EN HIERRO ANTIGOLPE DE ARIETE

### CONDICIONES EXTREMAS DE USO:

Cuando existan presiones constantes y superiores a las recomendadas se podría generar una mala operación en el producto. Si el producto está expuesto a trazos de contaminación en el sello como cinta teflón, líquidos sellantes y otras partículas se podría ver afectado en su funcionamiento. Para más información, consultar al fabricante.

### VIDA ÚTIL ESTIMADA DEL PRODUCTO:

Cumplidas todas las recomendaciones y las especificaciones, instalación, mantenimiento correcto del producto referenciada en la información técnica de los productos fabricados por HELMAN, se estima que los productos fabricados tienen una vida útil estimada para los productos con aleación en bronce de 30 años y para productos en hierro de 15 años.

### ALMACENAMIENTO:

Almacene el producto bajo techo o según especificaciones técnicas.

Si requiere apilar los productos verifique que sean del mismo diámetro y forma para evitar que se derrumben.

### INSTALACIÓN:

Deje espacio suficiente alrededor del conjunto de producto fabricado por HELMAN, para cualquier tipo de ajustes y trabajos de mantenimiento en el futuro. Antes de instalar el producto, lave la tubería si es necesario para asegurar que el líquido fluya por ella,

### LUBRICANTES O CEMENTOS USADOS:

Cinta teflón se recomienda que sea resistente a la oxidación, humedad y altas temperaturas (si aplica).

### PRUEBAS:

Pruebas de presión tanto atmosférica como hidrostática, norma AWWA C-500.

### MANTENIMIENTO:

Verificar que el sello ese encuentre en perfectas condiciones, si se llegase a evidenciar mal sello y/o fractura el mismo, debe ser remplazado.

### GARANTÍA DEL PRODUCTO:

HELMAN S.A.S, ha fabricado esta válvula técnicamente y garantiza el sellado del producto por un año.

### RÓTULO DEL PRODUCTO:

La etiqueta del producto referencia la siguiente información:

VÁLVULA DE CHEQUE EN HIERRO ANTIGOLPE  
DE ARIETE

CONSTRUCCIÓN EN HIERRO FUNDIDO  
INTERNOS EN BRONCE

EXTREMOS BRIDADOS ANSI 125 - 150

PRESIÓN DE TRABAJO: 150 PSI

TEMP. MAX 120°C

USO: AGUA Y LÍQUIDOS LIVIANOS

FAMILIA: VÁLVULA

NORMA: ASTM A126, ASTM B62

DIÁMETRO EXTERIOR O NOMINAL: 2" - 10"

LOTE:

FECHA DE PRODUCCIÓN:

CERTIFICADO DE GARANTÍA DE UN AÑO

HELMAN S.A.S, ha fabricado esta válvula técnicamente y garantiza el sellado del producto. Código QR de ingreso a la ficha técnica del producto.