

UNIÓN DRESSER HA



HELMAN

CARACTERÍSTICAS

LA UNIÓN DRESSER ESTA DISEÑADA PARA UNIR DOS EXTREMOS LISOS DE TUBERÍA.

- CUERPO EN ACERO AL CARBÓN
- SELLO HERMÉTICO EPDM
- RECUBRIMIENTO EN PINTURA EPÓXICA
- PRESIÓN DE TRABAJO 200 PSI ANSI 150
- TAMAÑO DISPONIBLE 8" – 72"
- USO: AGUA Y LÍQUIDOS LIVIANOS, INSTALACIONES HIDRÁULICAS, REPARACIÓN DE TUBERÍAS E INSTALACIÓN DE ACCESORIOS

LISTADO DE COMPONENTES

NOMBRE	MATERIAL	ESPECIFICACIÓN
CUERPO	ACERO AL CARBÓN	ASTM A536
TORNILLERÍA	GALVANIZADO AL CALIENTE	ASTM A653
EMPAQUE	NITRILO	NBR-HT/FDA

DESCRIPCIÓN DEL PRODUCTO

LA UNIÓN ES UTILIZADA PARA EL EMPALME DE DOS TUBERÍAS DE IGUAL DIÁMETRO EXTERNO PARA UNA JUNTA HERMÉTICA, TAMBIÉN SE UTILIZA EN LA TRANSICIÓN DE ELEMENTOS PVC- ACERO POR TEMA CONSTRUCTIVO. AL ESTAR ELABORADO EN ACERO DE CARBONO NO GENERA NINGÚN TIPO DE CORROSIÓN SOBRE LOS ELEMENTOS DE ACERO SOBRE EL CARBÓN, SE PROTEGE CON SUS 200UM DE RECUBRIMIENTO EPÓXICA Y EN EL DISEÑO SE ESTABLECIÓ UNA SEPARACIÓN POR MEDIO DEL EMPAQUE 6MM DE LOS ELEMENTOS A UNIR, GARANTIZANDO UNA DIELECTRICA LIBRE DE CORROSIÓN.



UNIÓN DRESSER HA

CONDICIONES EXTREMAS DE USO:

Cuando existan presiones constantes y superiores a las recomendadas se podría generar una mala operación en el producto. Si el producto está expuesto a trazos de contaminación en el sello como cinta teflón, líquidos sellantes y otras partículas se podría ver afectado en su funcionamiento. Para más información, consultar al fabricante.

VIDA ÚTIL ESTIMADA DEL PRODUCTO:

Cumplidas todas las recomendaciones y las especificaciones, instalación, mantenimiento correcto del producto referenciada en la información técnica de los productos fabricados por HELMAN, se estima que los productos fabricados tienen una vida útil estimada para los productos con aleación en bronce de 30 años y para productos en hierro de 15 años.

ALMACENAMIENTO:

Almacene el producto bajo techo o según especificaciones técnicas.

Almacene el producto en estibas reforzadas que permitan hacer el cargue con montacarga, de ser necesario asegúrelos con zuncho o cinta de sujeción.

INSTALACIÓN:

Se debe conectar tubería de en ambos extremos de acuerdo con la medida requerida, no exceder las presiones recomendadas, uso en agua y líquidos livianos libres de impureza.

Si requiere ampliación de la información por favor contactar el fabricante.

LUBRICANTES O CEMENTOS USADOS:

No aplica para este producto.

PRUEBAS:

La unión se encuentra diseñada y fabricada bajo la norma AWWA C530. La aplicación del recubrimiento se hace bajo la norma AWWA C550, método de ensayo para determinar la adhesión de un recubrimiento mediante el ensayo de cinta NTC 811. Se corroborar todas las medidas críticas del producto, para el caso de las Bidas ASTM B16.1.

MANTENIMIENTO:

Se debe realizar limpieza profunda de la pintura epóxica de color azul en las áreas afectadas del producto.

Si requiere ampliación de la información por favor contactar el fabricante.

RÓTULO DEL PRODUCTO:

La etiqueta del producto referencia la siguiente información:

UNIÓN DRESSER HA
CONSTRUCCIÓN EN ACERO AL CARBÓN
SELLO HERMÉTICO EPDM
RECUBRIMIENTO EN PINTURA EPÓXICA
TORNILLERÍA EN GALVANIZADO AL CALIENTE
PRESIÓN DE TRABAJO: 200 PSI ANSI 150
TEMP. MAX 80°C
USO: USO: AGUA Y LÍQUIDOS LIVIANOS,
INSTALACIONES HIDRÁULICAS, REPARACIÓN
DE TUBERÍAS E INSTALACIÓN DE
ACCESORIOS
FAMILIA: UNION
NORMA: ASTM A536, AWWA C530. AWWA C550
DIÁMETRO EXTERIOR O NOMINAL: 8" - 72"
LOTE:
FECHA DE PRODUCCIÓN:
CERTIFICADO DE GARANTÍA DE UN AÑO
HELMAN S.A.S, ha fabricado esta unión
técnicamente y garantiza el producto.
Código QR de ingreso a la ficha técnica del producto



DIAGRAMA ESQUEMÁTICO

1	CENTRAL
2	LATERALES
3	EMPAQUE
4	TORNILLERÍA GALVANIZADA AL CALIENTE

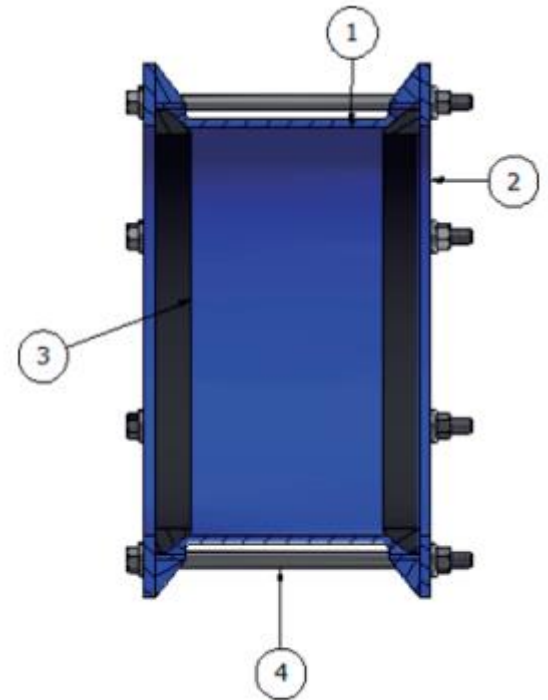

APLICACIÓN TÍPICA

SE INSTALA LOS LATERALES EN CADA EXTREMO DE LA TUBERÍA O ACCESORIO JUNTO CON LOS EMPAQUES, POSTERIORMENTE SE INSTALA EN LA TUBERÍA O ACCESORIO DE MENOR DIÁMETRO EL CENTRAL, SE NIVELAN Y SE CENTRAN LOS EXTREMOS A EMPACAR, SE UBICA EL CENTRAL EN MEDIO DE LA JUNTA SE UBICA LOS EMPAQUES A PRESIÓN EN EL CENTRAL SE AJUSTAN LOS TORNILLOS HASTA QUE GENERE UN SELLO HERMÉTICO.

